

Dítě v pěstounské péči na přechodnou dobu:

Pavlíkova dobrodružná plavba



Dítě v pěstounské péči na přechodnou dobu: Pavlíkova dobrodružná plavba
Johana Mertová

© Ministerstvo práce a sociálních věcí, 2019

ISBN 978-80-7421-169-0

Za cenné rady a připomínky děkujeme Mgr. et Mgr. Aleně Svobodové,
Bc. Šárce Francírkové a Mgr. et Mgr. Bohuslavě Janků.

„Ahoj,
já jsem Vrabčák. Lítám
po okolí a hledám něco
dobrého do břicha. Cestou
zahlednu a dozvím se spoustu věcí.
Čimčarara, čim, čim, čim, všechno
znám a všechno vím. Rád ti poradím.
Toto je tvůj sešit. Prosím, podepiš si
ho na místě, kde jsem nechal chlebové
drobečky. Pokud tě při jeho čtení
napadnou nějaké další otázky, neváhej
se zeptat dospělého, který ti sešit
předal. Ptát se je v pořádku. Děti
by měly dostat odpovědi na to,
co je zajímavá. Jen tak se mohou
vyjádřit k tomu, co se s nimi
a kolem nich děje.“

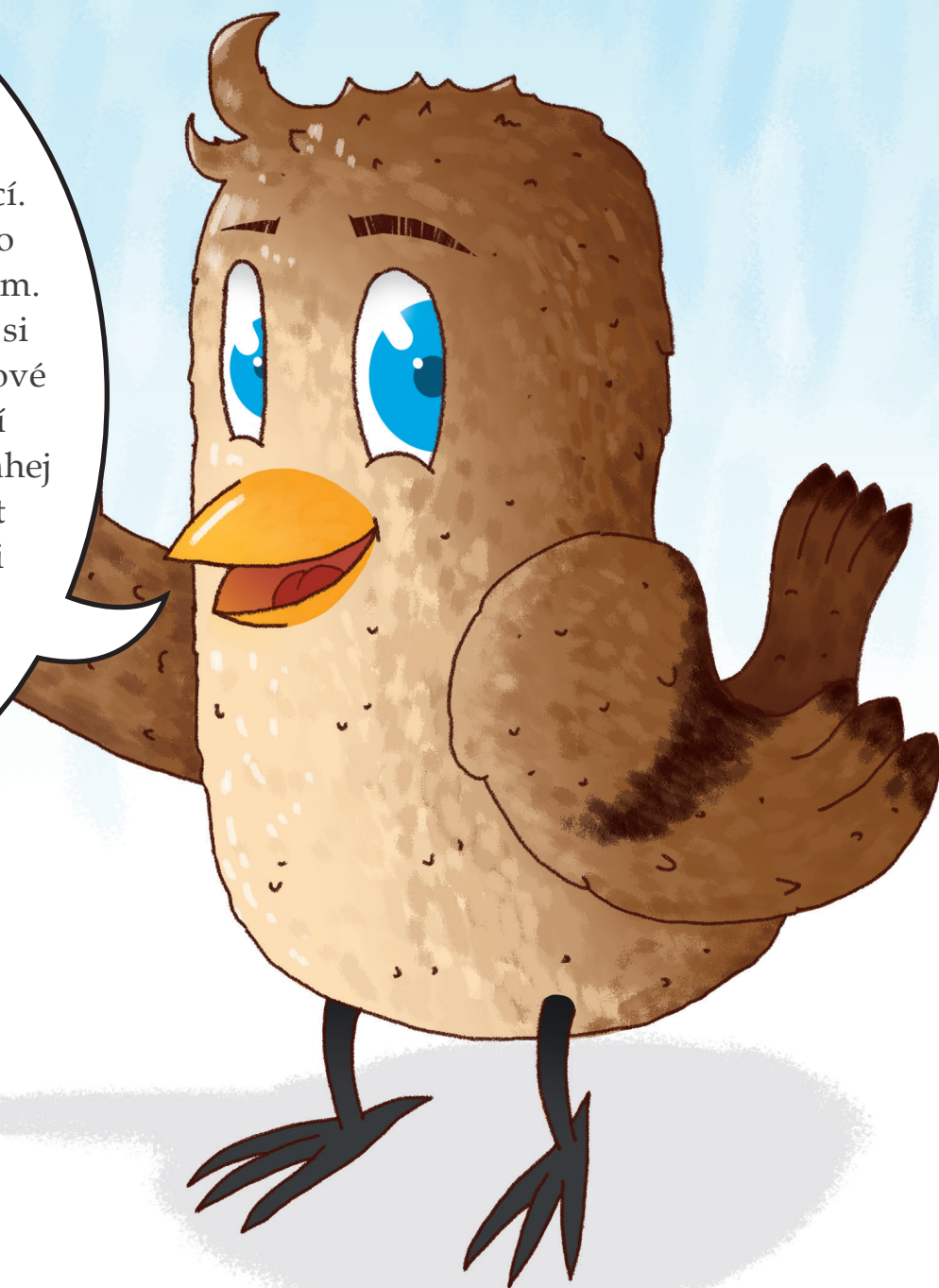
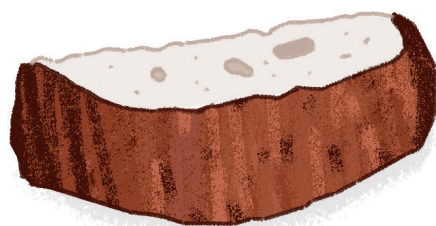

Tady napiš své jméno:

.....

Neposedný a zvědavý Vrabčák se rozhlížel, co by kde sezobl. Ale co to? Otevřeným oknem uviděl svého kamaráda Pavlíka, který měl na hlavě námořnickou čepici.

„Ahoj Pavlíku, čim, čim, ty máš krá kráááásnou čepici. Až z toho krákám jako vrána,“ zachichotal se pro sebe vrabec.

„Nazdar, taky se mi moc líbí,“ odpověděl Pavlík na pozdrav, **„dostal jsem ji od tety Petry a strejdy Honzy. Chceš si ji půjčit?“**

„Čim, čim, já, moc rád,“ nadšeně zapípal ptáček.

Pavlík položil Vrabčákovi čepici na jeho ptačí hlavičku. Vrabce pod ní skoro nebylo vidět. Když poskakoval, vypadalo to, že se čepice sama od sebe pohybuje po pokoji.



**„Vezmi si ji zpátky. Mně je trochu velká,“
poprosil po chvíli Vrabčák Pavlíka.**

Ten se smíchem sundal čepici z vrabce:
„Taky mi to tak připadá,“ a dal si ji zpět na hlavu.

**„Hm, to se máš, čim, čim, to si musel být asi hodný kluk,
když jsi dostal takovou parádní čepici,“** podotkl ptáček.

„Normálka,“ reagoval Pavlík,
„teta se strejdou pro mě vymysleli hru na námořníky.“

„Jé, já to chci taky zkusit, můžeš si ji se mnou zahrát?“
toužebně zamrkal Vrabčák na Pavlíka.

„Proč ne?“
odpověděl chlapec.

Smutek



Strach

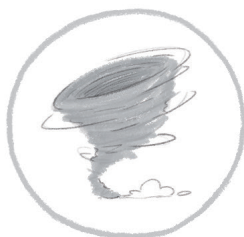

Radost

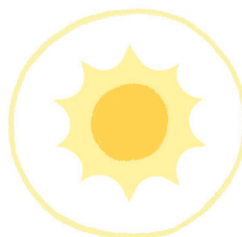

Vztek

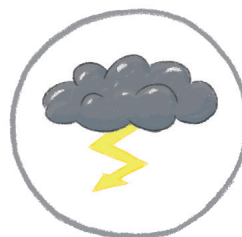

Nijaký pocit

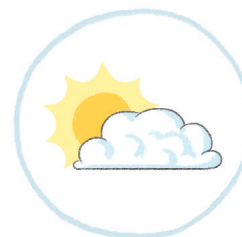

Můj pocit

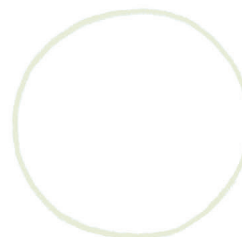

 **Hrál sis někdy na námořníky? Nechceš to zkusit s Pavlíkem a Vrabčákem? Než tak uděláš,
vyber si a zaškrtni náladu, kterou dneska máš. Do prázdného okénka můžeš domalovat svou
náladu, která je odlišná od předkreslených obrázků.**

Pavlík si stoupl, narovnal se, a aby tomu dodal patřičnou váhu,
dal si ruce v bok. Pak začal vyprávět:

**„Kapitán se plavil po moři se svou lodí jménem NADĚJE.
Náhle přišla bouře. Silný vítr nakláněl loď ze strany na stranu.“**

Chlapec začal s vrabcem přebíhat z jedné strany pokoje na druhou.

Až byli oba unavení, Pavlík pokračoval:

**„Námořník uviděl ve vlnách rozbouřeného moře topícího se trosečníka.
Dítě přes palubu, volal kapitán a hodil do vody záchranný kruh.“**

Pavlík při tom řekl Vrabčákovi, že představuje to dítě
a má dělat, jako že se topí, a volat:

„Pomoc, pomoc!“

Kluk měl roli kapitána, běhal po pokoji a křičel:

„Dítě přes palubu, dítě přes palubu.“

Pak vyskočil na postel a ruce měl připažené u hlavy,
jako kdyby chtěl skočit šipku do vody. Až měl vrabec obavy, že to udělá.
Pavlík ale nakonec seskočil z postele po nohou dolů, rychle se přibližoval k ptáčkovi,
a přitom prudce mával rukama kolem hlavy.

„Proč mě odháníš?“

nechápal Vrabčák, co kluk vyvádí.

„Já plavu kraul. To jsi nepoznal? K tomu divoké máchání rukou patří,“
nedal se chlapec.



Domaluj k záchranému kruhu provaz, který drží námořník, a do moře ryby. Můžeš si taky podle sebe pojmenovat loď a dopsat její jméno na vyznačené místo. A jen tak na okraj, umíš plavat, námořníku?

Náhle Pavlík hru přerušil:
„Stop, zapomněl jsem na záchranný kruh.“

Chlapec odběhl do šuplíku v předsíni pro nafukovací kruh, který používal na plavání.
Pak ho s ptáčkem společnými silami nafoukli a hra mohla pokračovat.

„Co teď?“

zeptal se Vrabčák, když se po několikátém pokusu konečně vyškrábali z moře do lodě
(rozuměj na postel) a při tom odehnali útok žraloka (rozuměj židle na kolečkách).

„Vlastně mám takový nápad,“
usmál se šibalsky ptáček na kluka,
„mohli bychom se po té námaze občerstvit.“

„Dobrý nápad,“

ohodnotil Pavlík vrabcův návrh a vytáhl sušenku, kterou měl připravenou k svačině.



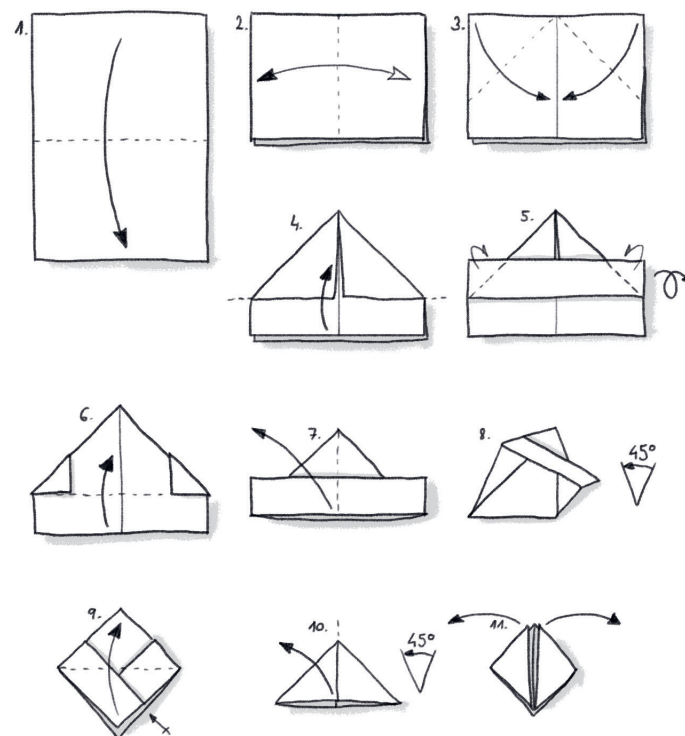
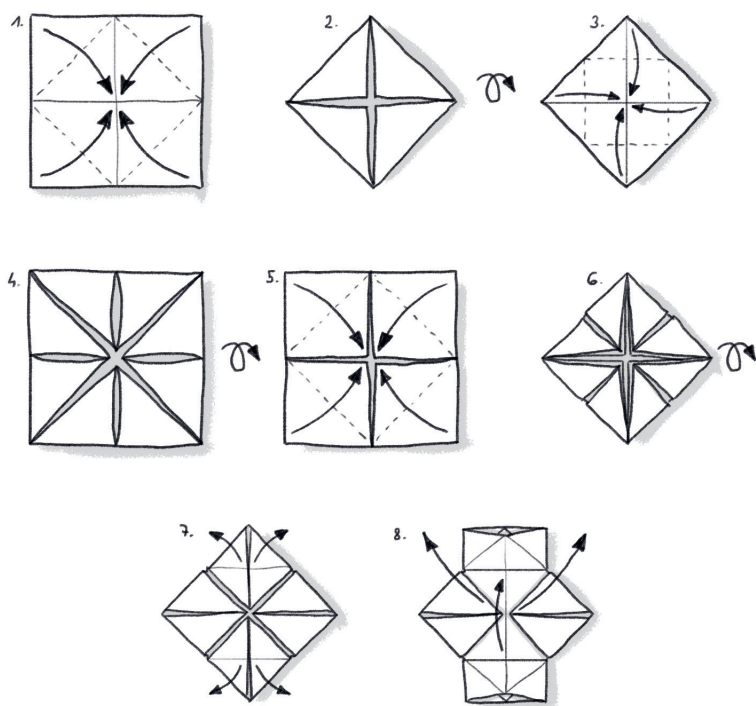
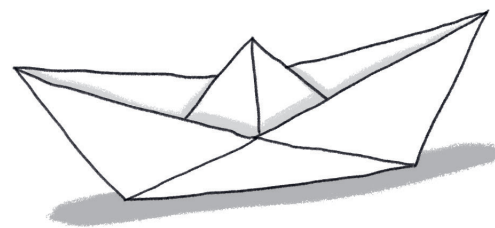
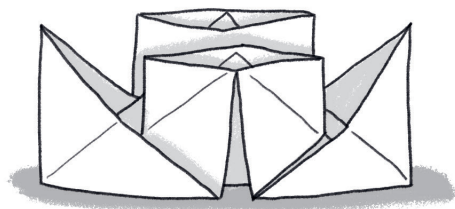

„Já tomu nerozumím - jak tahle hra souvisí s tebou?“
zeptal se zvědavě Vrabčák Pavlíka.

**„Při troše fantazie by se dalo říct, že jsem na chvíli taky takový trosečník
a plavím se na lodi tety Petry a strejdy Honzy,“**
vysvětloval chlapec,
„jsem u manželů Rybářových v pěstounské péči na přechodnou dobu.“

Vrabec se na chlapce nechápavě podíval:
„A co se stalo, proč nejsi doma u své rodiny?“

Pavlík zvažněl:
**„Moje mamka má velké starosti a chodila čím dál později domů.
Taťka je nemocný, moc pije a já jsem často zůstal doma sám, někdy i přes noc.
A tak jsem musel z domova odejít a teď žiju u pěstounů.“**

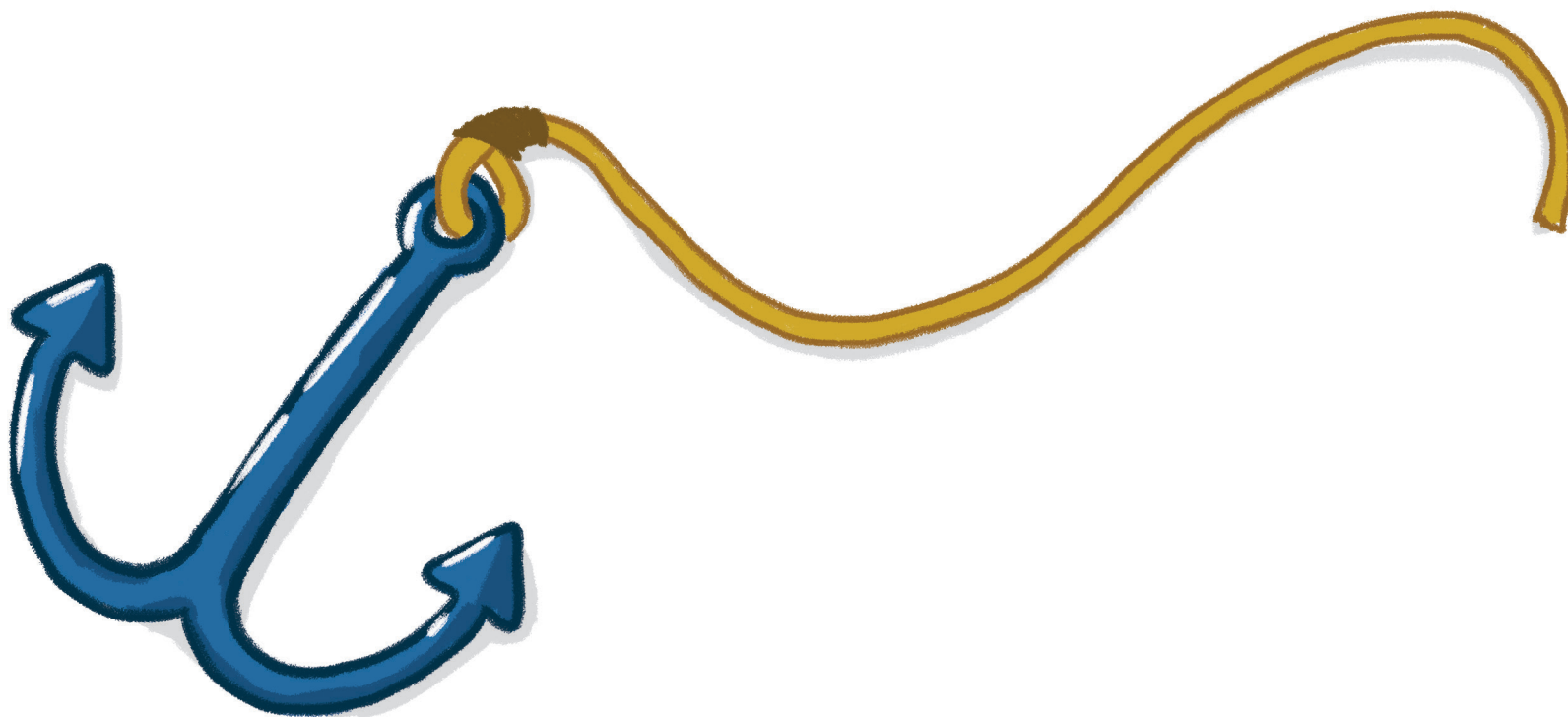

„To je mi líto,“
poplácal konejšivě Vrabčák Pavlíka po rameni,
**„v ptačí říši je taky nebezpečné, když ptáče zůstane samo v hnízdě.
To musí být pro tebe těžké.“**

„Hm,“
nejistě přitakal Pavlík.

„A jak budeš u Rybářových dlouho?“
dál se zvědavě vyptával Vrabčák.

„To nevím,“
odpověděl chlapec popravdě,
**„ale můžu tady být maximálně rok.
Za tu dobu by se mělo rozhodnout, kde budu moct žít.“**

Smutek



Strach

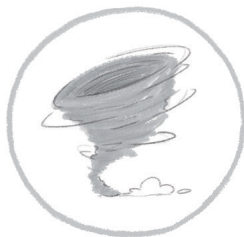

Radost

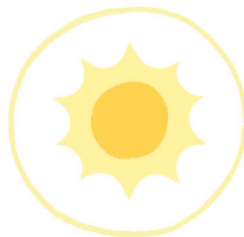

Vztek

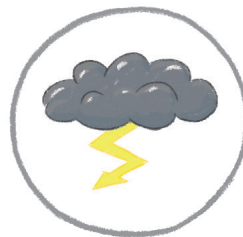

Nijaký pocit

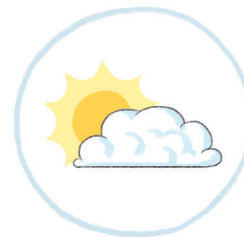

Můj pocit

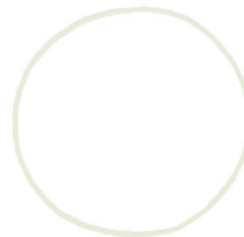

Když jsou děti delší dobu bez svých rodičů, mohou mít různé pocity. Vyber a zaškrtni ten pocit, který může mít Pavlík. Do prázdného místa domaluj či dopiš, jak se cítíš, když jsi někde bez rodičů ty.

„Čim, čim, a kam půjdeš pak?“
zeptal se vrabec.

„Víš co, pojd' si hrát,“
navrhl Pavlík ptáčkovi.

Chlapec se otočil k Vrabčákovi:

„Představ si, že jsme zase na lodi,“

Pavlík měl opět na hlavě námořnickou čepici a kolem postele rozházal čtyři polštáře.

„A kolem nás je několik ostrovů, na kterých žijí různí obyvatelé,“
pokračoval ve vyprávění.

„Pojd', obeplujeme je spolu,“
vybídl Pavlík vrabce.

„Jupí, čim, čim,“ nadšeně přitakal Vrabčák.



Vrabc s chlapcem šlápli na první polštář,
a tím dopluli k ostrovu s názvem Rodiče.

Pavlík zavolał:
„Haló, je někdo doma?“

Vrabc zaklepal na podlahu a napodobil zvuk klepání na dveře.

Po chvíli Pavlík řekl:

„Slyšíš, nikdo se neozval. Doma zatím asi nikdo není.
Máma mi volala, že nám shání nové bydlení a chodí k panu doktorovi.
Prý se učí, jak se má o mě lépe starat, abych se mohl vrátit.“

„Aha,“ pípнул Vrabčák.

A Pavlík dodal: „Ale neví, jak dlouho to ještě potrvá.“



Domaluj do obrázku, jak se kouří z komína.

**„Vzhůru na palubu, odplouváme,“
zavelel po chvíli Pavlík.**

„Vidíš tamhle ten ostrov?“

ukázal chlapec na druhý polštář a pokračoval,
**„to je ostrov Náhradních rodičů. Bydlí na něm lidé,
které neznám a kteří by se o mě rádi starali.**

Tam bych už bydlel déle než u Rybářových. Vidíš někoho?“
zeptal se kluk Vrabčáka.

„Ne,“ popravdě odpověděl ptáček.

„Počkej, musíš mít dalekohled,“

Pavlík sevřel prsty v pěst, ale mezi prsty a dlaní nechal malý otvor
a přiložil si ruku k oku. Pak mu došlo, že vrabec má křídla a přiložil
k ptačímu oku svůj prstový dalekohled.

„Stále nic nevidím,“ přiznal Vrabčák.

„Asi jsou na opačné straně ostrova, nevdí, poplujeme dál,“ rozhodl chlapec.

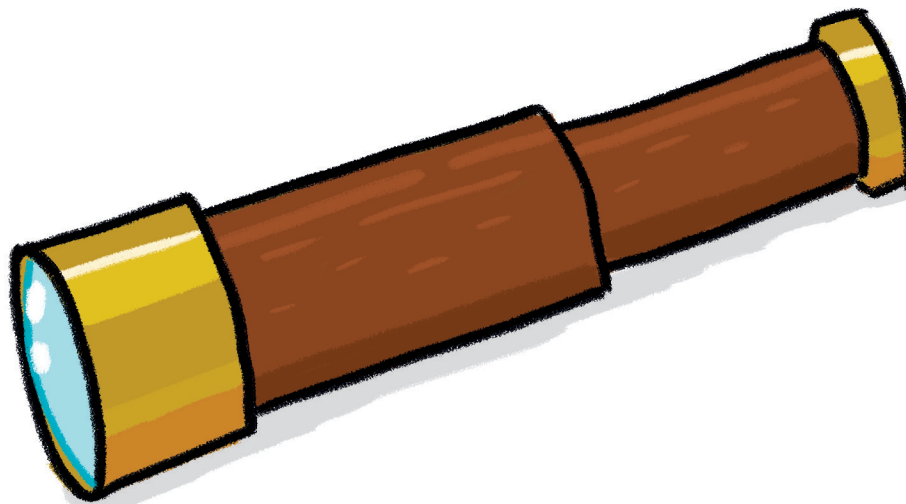

Najednou Pavlík hodil z legrace po Vrabčákovi polštář.
Ten na poslední chvíli uskočil.

„A pak tu máme ostrov s názvem Dětský domov,“
pokračoval Pavlík ve hře,
„kde dočasně bydlí děti, které nemohou z různých důvodů být se svými rodiči,“
posléze zvedl nos ke stropu:
„Počkej. Necítíš něco?“
zeptal se Pavlík Vrabčáka.

„Zase ne,“ popravdě přiznal ptáček.

„Podle vůně poznám, že se blížíme k ostrovu mé babičky.
Dělá výbornou bábovku. Mám ji rád,“
dodal chlapec.



Příbuzní



Dětský domov a jiné

„A kam nakonec zamíříš?“
zeptal se vrabec kluka.

Místo odpovědi Pavlík opět udělal z prstů jedné ruky kukátko,
přiložil ho k oku, trochu zvedl hlavu a podíval se do něj,
jako by to byl skutečný dalekohled.

„Co to děláš?“
zeptal se ptáček.

Pavlík se usmál:
„Vyhlížím svou budoucnost.“



Vyber jeden ostrov, kde bys chtěl, aby Pavlík bydlel, a ten zakroužkuj.

„Čimčarara, takže jestli tomu dobře rozumím,“

uvažoval nahlas vrabec,

„je to podobné, jako když ptáče vypadne z hnízda.

Nemůže zůstat samo, je třeba se o něj postarat a zároveň pomoci jeho rodičům. O tebe se starají Petra s Honzou. Ale při tom se hledá, na který ostrov po námořnicku či do kterého hnízda po ptačím budeš patřit. Je to tak?“
zeptal se Vrabčák.

„Přesně,“

odpověděl Pavlík.

„Čimčarara, už jsem to pochopil,“

radoval se ptáček.

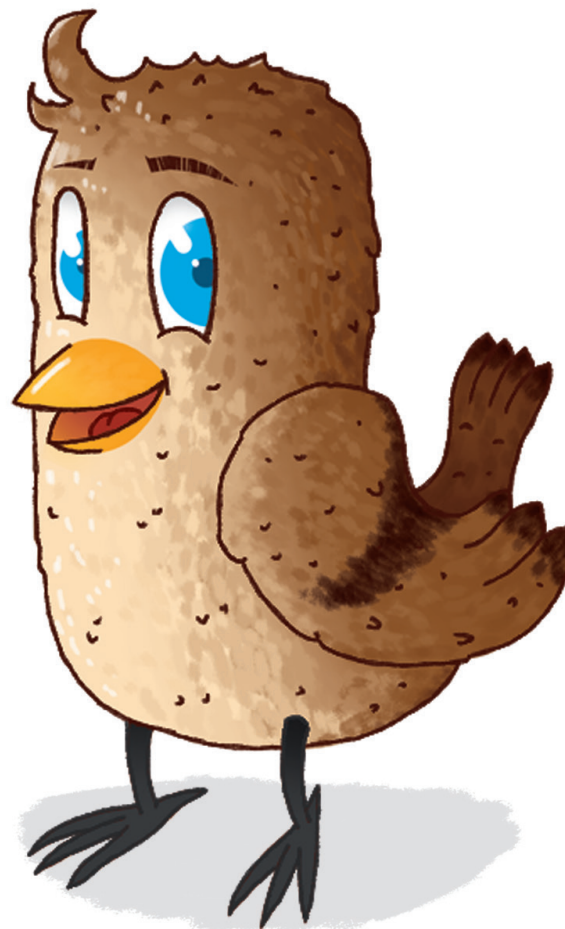

„A prozradíš mi ještě něco o životě u Rybářových?“
zažadonil věčně zvědavý vrabec.

Pavlík pokrčil rameny:

„Klidně. Bydlím u Petry s Honzou v jejich domě. Oni už mají děti velké, tak tady teď žijí bez nich. Každý den se o mě starají. Protože bydlí kousek od mého domova, tak můžu chodit i do stejné školy jako dřív. Ale nemusí to takhle vždycky dopadnout. Některé děti, které dočasně žijí u pěstounů na přechodnou dobu, změni i svou školu.“

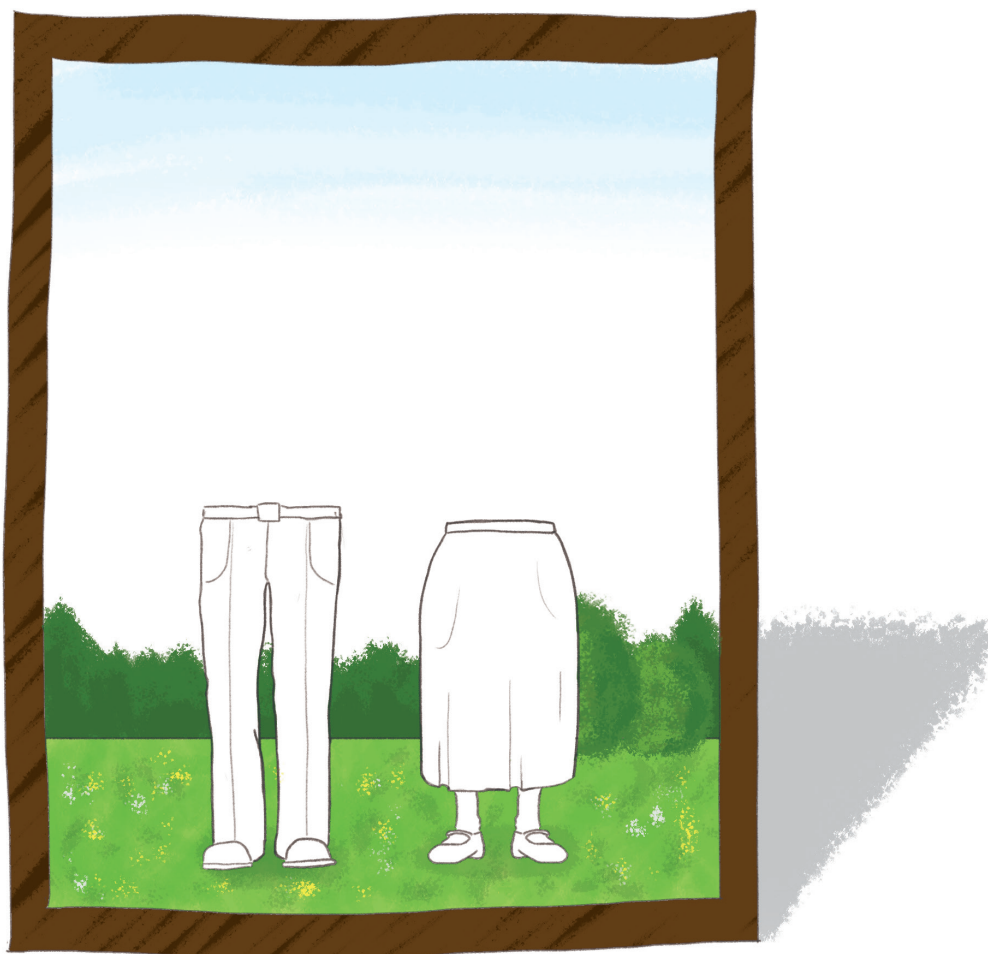

Domaluj paní a pana Rybářovi dle své představy.

**„A kdo rozhoduje o tom, do jakého hnízda nakonec poletíš?“
nedalo ještě Vrabčákovi.**

**„Pan soudce po poradě se sociální pracovnící, která za mnou chodí na návštěvu. Zná mě
a má přání a zároveň pomáhá i mým rodičům,“** odpověděl Pavlík.

„A jo, už jsem o něm slyšel. Je prý moudrý jako sova,“ přitakal uznale Vrabčák.

**„A taky mě a mé pěstouny navštěvuje pracovník doprovázející organizace,
který mi a mým současným pěstounům pomáhá a říká nám, co se bude dít dál.“**



Dokážeš spočítat, kolik má sova na břicho velkých peříček?

**„A až odejdeš od Rybářových, co budou dělat?“
nedalo ptáčkovi.**

**„Vezmou k sobě zase další dítě, které to bude potřebovat.
Takhle se mohou postupně postarat hned o několik dětí.“**

**„To je dobře,“ pokýval hlavou Vrabčák,
„připomínají mi datla. To je lesní léčitel.**

Taky nemůže zachránit celý les najednou, ale musí brát strom po stromu.“



„A nebude to Petře a Honzovi líto, až od nich budeš odcházet?“
zeptal se trochu zaraženě Vrabčák.

„Dobrá otázka,“

ohodnotil Pavlík a pak odpověděl:

**„Ptal jsem se jich na to a oni mi řekli, že jsou vždycky smutní,
když od nich po nějaké době dítě odchází.“**

Pavlík zvažněl a pak pokračoval:

**„Zároveň prý mají pocit štěstí, že už je trosečník natolik silný,
že může vyplout na další plavbu. A taky mi říkali, že si moc přejí,
abych se měl hezky a byl v životě spokojený,“**

dodal tiše chlapec.

„A to už se s nimi nikdy neuvidíš?“

pokračoval v otázkách zvědavý Vrabčák.

„Nevím, záleží to na mně a na rodině, ve které budu.

Já bych je ještě vidět chtěl,“

řekl Pavlík a rychle dodal:

„Ale než odejdu, prý mi připraví velkou oslavu.“

Při té představě se chlapec usmál a zasněně poznamenal:

„Miluju dorty a balonky.“

„Čim, čim, já taky,“ začepýřil se nadšením Vrabčák.

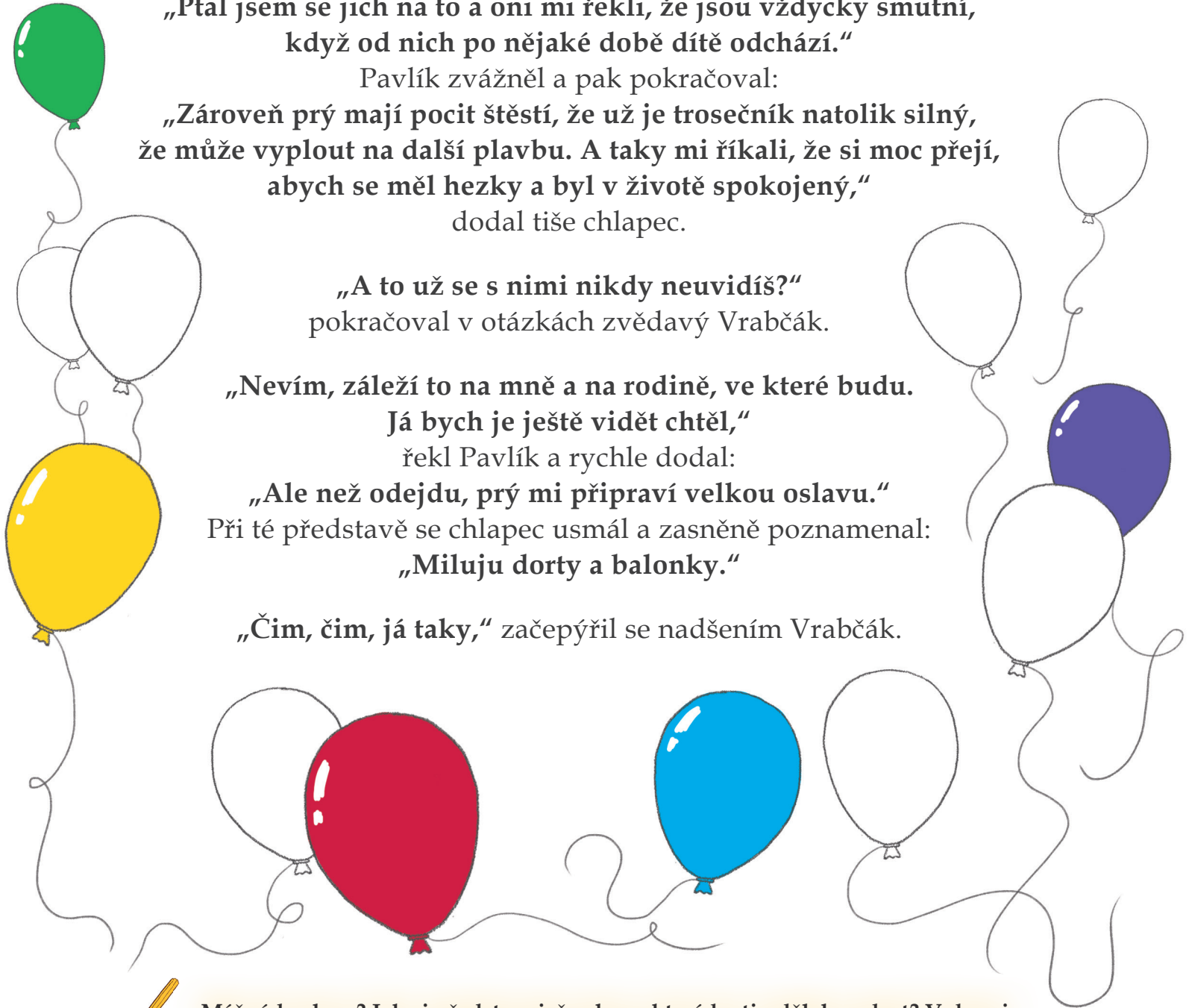

**Máš rád oslavy? Jak si představuješ oslavu, která by ti udělala radost? Vybarvi
balonky podle své fantazie.**

„Zahrajeme si ještě jednou na námořníky?“
koukl se prosebně vrabec na Pavlíka.

„Rád,“
odpověděl kluk a zvolal:
„Napnout plachty, zvednout kotvu, vzhůru na palubu, odplouváme.“



Dovětek pro dospělé čtenáře

Text je určený dětem ve věku 5–11 let. S ohledem na široké věkové rozpětí cílové skupiny obsahuje i složitější výrazy, které menší děti nemusejí pochopit. Záměrem není, aby děti všemu porozuměly, ale aby měly základní představu o tématu. Je vhodné, aby text četlo dítě s dospělým (sociální pracovník, náhradní rodič, učitel, rodič), který mu předá a blíže vysvětlí další informace. Příběh lze doplňovat a upravovat dle životní situace konkrétního dítěte. Je třeba odpovídat na otázky dítěte a všimnout si toho, co ho zajímá, co je pro něj důležité, na čem a na kom mu záleží. S ohledem na množství informací je vhodné číst text v rozmezí několika dnů, ale s jednou stálou osobou.

Cílem textu je:

- a) hovořit s dítětem v systému sociálně-právní ochrany dětí obecně o institutu pěstounské péče na přechodnou dobu, případně ho připravit na přechod do konkrétní rodiny;
- b) informovat dítě, které bylo umístěno do pěstounské péče na přechodnou dobu, o důvodech jeho umístění a o smyslu tohoto institutu;
- c) připravit dítě na přechod z pěstounské péče na přechodnou dobu do jiného výchovného prostředí;
- d) seznámit širokou dětskou populaci s tématem pěstounské péče na přechodnou dobu.

Tento materiál vznikl v rámci projektu Systémový rozvoj a podpora nástrojů sociálně-právní ochrany dětí Ministerstva práce a sociálních věcí.



Evropská unie
Evropský sociální fond
Operační program Zaměstnanost



PRÁVO NA DĚTSTVÍ

**Ve stejné edici byly vydány
ještě tyto publikace:**

Osvojené dítě:
Pepík má oslavu

Dítě v pěstounské péči:
Maruška se chystá na cestu

Důvody, proč děti nežijí se svými rodiči:
Jak si kukačka Jitka přála být dobrou maminkou

Cesta k náhradnímu rodičovství:
Strnadovi si jedou pro Marušku

Komiks o pěstounské péči pro děti od 12 let: DVA v PP

Jak pracovat s dětskými sešity při zjišťování
názoru dítěte na náhradní rodinnou péči

Texty naleznete na:
www.pravonadetstvi.cz

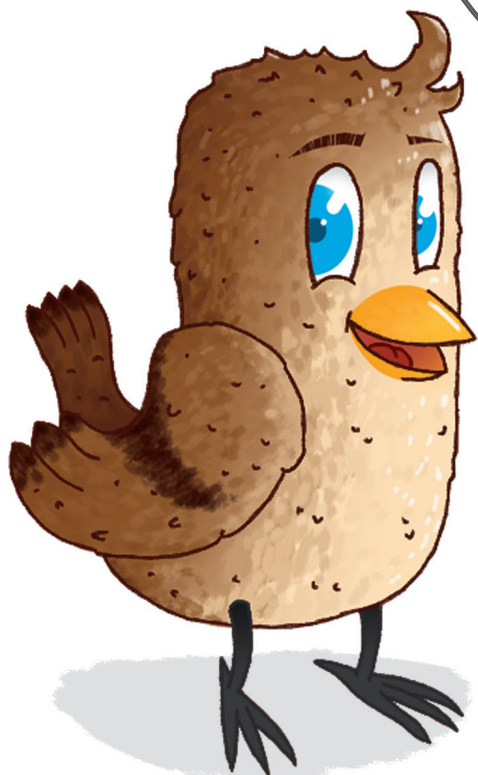

Účelová neperiodická publikace

Dítě v pěstounské péči na přechodnou dobu: Pavlíkova dobrodružná plavba

Mgr. Johana Mertová

Ilustrace a grafická úprava: Jan Líbal

Vyšlo v roce 2019,

vydání první, 28 stran, 5000 výtisků.

Vydalo Ministerstvo práce a sociálních věcí,

Na Poříčním právu 1, 128 01 Praha 2

jako neprodejnou účelovou publikaci.

TISK CENTRUM s.r.o., Modřická 62, Moravany u Brna

ISBN 978-80-7421-169-0

Neprodejné

Vydalo Ministerstvo práce a sociálních věcí v roce 2019,
Na Poříčním právu 1, 128 01 Praha 2
jako neprodejnou účelovou publikaci.
ISBN 978-80-7421-169-0
© MPSV
www.pravonadetstvi.cz



Evropská unie
Evropský sociální fond
Operační program Zaměstnanost



PRÁVO NA DĚTSTVÍ